

1/24 SCALE 4WD READY-TO-RUN ELECTRIC POWERED OFF ROAD TRAIL CAR



ENGLISH – PAGE 1  
FRANÇAIS – PAGE 15  
DEUTSCHE – PAGE 21



[www.ftx-rc.com](http://www.ftx-rc.com)

INSTRUCTION BOOK AND  
COMPONENT LISTING





# FTX OUTBACK MINI 1/24 SCALE 4WD READY-TO-RUN ELECTRIC POWERED OFF ROAD TRAIL CAR

Congratulations on your purchase of the FTX Outback Mini electric off road car.

This 1/24th scale model has been factory assembled and all electrics installed and set up to make it the easiest possible introduction to the sport of driving RC cars.

**WARNING:** Read the ENTIRE instruction manual to become familiar with the features of the product before operating. Failure to operate the product correctly can result in damage to the product, personal property and cause serious injury.

This is NOT a toy and must be operated with caution and common sense. Failure to operate this product in a safe and responsible manner could result in damage, injury or damage to other property.

This product is not intended for use by children without direct adult supervision.

It is essential to read and follow all the instructions and warnings in the manual, prior to assembly, set-up or use, in order to operate correctly and avoid damage or serious injury.



## Safety Precautions and Warnings

- You are responsible for operating this model such that it does not endanger yourself and others, or result in damage to the product or the property of others.
- This model is controlled by a radio which is possibly subject to interference which can cause momentary loss of control so it is advisable to always keep a safe distance to avoid collisions or injury.
- Age Recommendation: 14 years or over. This is not a toy. This product is not intended for use by children without direct adult supervision.

## Carefully follow these directions and warnings, plus those of any additional equipment associated with the use of this model, chargers, ESC and motors, radio etc.

- Never operate your model with low transmitter batteries.
- Always operate your model in an open area away from cars, traffic or people.
- Never operate the model in the street or in populated areas.
- Always keep the vehicle in direct line of sight, you cannot control what you cannot see!
- Keep all chemicals, small parts and anything electrical out of the reach of children.
- Although splash-proof the car and electronics are not designed to be subjected to extended moisture exposure or submersion. To do so will result in permanent damage.
- Avoid injury from high speed rotating parts, gears and axles etc.
- Novices should seek advice from more experienced people to operate the model correctly and meet its performance potential.
- Exercise caution when using tools and sharp instruments.
- Do not put fingers or any objects inside rotating and moving parts.
- Take care when carrying out repairs or maintenance as some parts may be sharp.
- Do NOT touch equipment such as the motor, electronic speed control and battery, immediately after using your model because they can generate high temperatures.
- Always turn on your transmitter before you turn on the receiver in the car. Always turn off the receiver before turning your transmitter off.
- Keep the wheels of the model off the ground, and keep your hands away from the wheels when checking the operation of the radio equipment.
- Prolong motor life by preventing overheat conditions. Undue motor wear can result from frequent turns, rapid change of direction forwards/backwards, continuous stop/starts, pushing/pulling objects, driving in deep sand and tall grass, or driving continuously up hill.

## Contents:

FTX Outback Mini Vehicle

2.4ghz Steerwheel Transmitter

USB Charger

Micro 4.8v 220mah 4-cell Ni-MH Battery



## FAMILIARIZING YOURSELF WITH YOUR 2.4GHz RADIO SYSTEM

Your car is equipped with a 2.4ghz radio system that once bound with the esc will provide you with interference free use. Please read and understand the instructions and functions before operating.

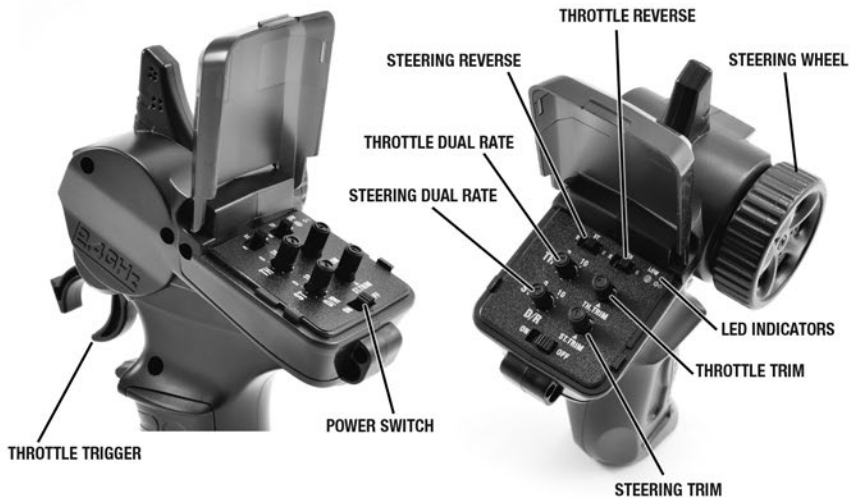

**Steering Wheel:** Proportionally operates the model left and right

**Battery case:** Requires 4 x AA batteries.

**Power switch:** Used to turn the radio ON/OFF

**Steering Dual Rate:** Allows you to change the amount of steering servo travel compared to the amount of physical steering wheel movement.

**Throttle Dual Rate:** Allows you to change the amount of throttle movement compared to the amount of physical throttle trigger movement.

**Throttle/Steering Trims:** Used to adjust the centre trim of the throttle/steering for straight wheels and neutral throttle.

**Steering Reverse:** Allows you to electronically switch the direction of the steering servo travel. For example if you move the steering wheel to the right and the steering servo moves to the left, flip the steering reverse switch to the steering move to the right.

**Throttle Reverse:** Allows you to electronically switch the direction that the motor operates in relation to the throttle trigger. For example if you pull the trigger to accelerate forward, but the model goes in reverse, flip the throttle reverse switch to make the model accelerate forward.

**Throttle Trigger:** Controls the speed and braking ability of your model. Pull back to accelerate, release to decelerate and push out forward for brake. Pushing it a second time activates reverse.

**LED Indicators:** Show battery power level. Replace batteries when the power indicator blinks or the buzzer beeps.

**Charge Jack:** Allows for charging of RE-CHARGABLE batteries ONLY via a separate charger.



### BATTERY INSTALLATION

1. Slide the battery cover off as shown and install 4 x AA size batteries, positioning the polarity as indicated on the battery box.
2. Replace cover after batteries are installed.

**Notes:**

- Use batteries of the same type
- Remove batteries when not in use
- Always check battery power before use
- Dispose of exhausted batteries properly
- Only charge rechargeable batteries when using charge jack



## RUNNING YOUR CAR

### 1 TURN ON THE RADIO CONTROLLER



Switch on the power switch on the radio controller. Your car is bound with your radio controller automatically.

### 2 TURN ON THE RECEIVER ON YOUR CAR

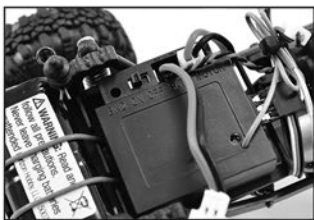

The ESC/receiver switch is located under the bodyshell of the model. Switch on the ESC/Receiver Switch as shown in the picture.

### 3 CHECK STEERING PERFORMANCE

- Ensure good steering performance.

#### CENTRE



1) To keep the car run straight in line, do not move the control wheel. (Keep it at centre)



#### TURN LEFT



2) Turn it left to allow your vehicle turn to left.



#### TURN RIGHT



3) Turn it right to allow your vehicle turn to right.



### 4 CHECK TRIGGER RESPONSE

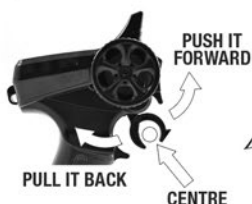

**PLEASE NOTE:**  
THE MODEL SWITCHES BETWEEN FORWARD AND REVERSE INSTANTLY FOR SLOW SPEED MANOEUVABILITY. EXCESSIVE USE OF THIS FEATURE CAN CAUSE TRANSMISSION AND ESC DAMAGE.

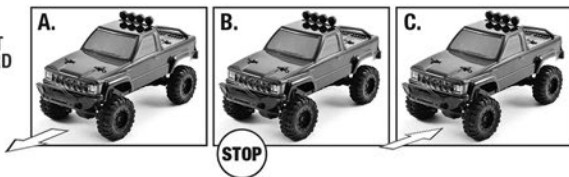

- A. Pull the trigger back to accelerate, release it to decelerate.  
B. To stop running your car, release the trigger to Neutral.  
C. Pushing the trigger forward activates reverse.



## RUNNING YOUR CAR

### 5 TO TUNE THE STEERING TRIM



STEERING TRIM



Gently pull the trigger to allow your car to run slowly. Meantime, tune the steering trim to allow the front wheels to be aligned.

### 6 TO TUNE THE THROTTLE TRIM



THROTTLE TRIM



Throttle trim is used to set your idle speed.

### 7 TO TUNE THE STEERING DUAL RATE CONTROL DIAL



STEERING D/R

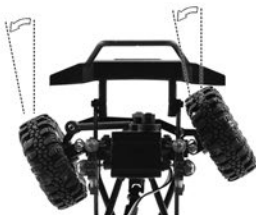

This dial adjusts the overall travel of the steering servo. Push the dial forward for maximum steering. Pull the dial back to reduce the steering level.

- Set the Steering Dual Rate Control Dial to Minimum first. To set the desired steering level increase it again whilst decelerating your vehicle.

### 8 STEERING/THROTTLE REVERSE

**Steering Reverse:** It allows you to electronically switch the direction of steering servo travel. For example, if you move the steering wheel to the right and the steering servo moves to the left, flip the Steering Reverse Switch to make the steering servo move to the left.

**N: Normal**  
**R: Reverse**

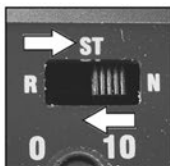

**Throttle Reverse:** It allows you to electronically switch the direction that the motor operates in relation to the throttle trigger. For example, if you pull the throttle trigger to accelerate forward, but the model goes in reverse, flip the Throttle Reverse Switch to make the model accelerate forward.

**N: Normal**  
**R: Reverse**

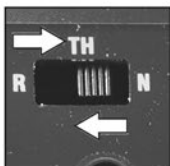



## BINDING THE TRANSMITTER AND RECEIVER

Your FTX transmitter will come ready bound to the vehicle directly from the factory. However should you need to rebind the radio to the vehicle please follow these simple instructions:

- 1** Connect the battery to the 2-in-1 ESC unit.
- 2** While pressing the bind button on the 2-in-1 ESC unit, using a small pin or similar (see Pic 2), power on the unit.  
The unit will blink red.
- 3** Then power on the transmitter and the esc will bind automatically.



Please note that you must rebind when binding to a different transmitter. Also do not attempt to bind if there are other compatible transmitters within 400ft as you may unexpectedly bind to these.

## CHARGING/INSTALLING THE BATTERY.

Always store your model with the battery pack unplugged and removed. Always charge your battery away from the vehicle. The included 150mAh USB charger will take approx 1.5 hours to charge a fully discharged battery, but always remove it from the charger if it becomes warm to the touch. Always disconnect the charger from the power supply and the battery pack when not in use. Keep children away from charger and battery during the charging process.



The LED sequence for the USB charger is:  
Red = charging, Green = charge is complete.



## NOTES ON BATTERY USE:

Always allow the battery cool after use, before recharging. Always inspect the battery before charging. Any bare wires, split heat shrink or leakage is a sure sign of abuse. Never attempt to charge dead or damaged batteries. Do not disassemble the battery or cut the connector wires. If the battery connector gets hot enough to melt there is most likely a serious problem with your model, driveline, battery wires or speed controller. Find and correct the problem before installing another charged battery pack.

NEVER charge the battery unattended in case of overcharging, you need to be able to monitor the battery during charging  
Charge away from flammable objects and on a non-flammable surface in case the battery becomes too hot.



## MAINTAINING YOUR CAR

After running your car, the following procedures should be performed regularly and will help to maintain your car's performance.

- Inspect your car for any obvious damage.
- Check the gears for wear, debris or broken/slipping teeth.
- Check the wheels and tighten the wheel screws properly.
- Check for loose screws in the chassis.
- Check the wiring for frayed or damaged wires or connectors.
- Check the steering servo which will wear out over time and require replacement.
- Check all batteries.
- Keep the chassis clean and free of sand, dust and moisture.
- Remove and clean the motor if necessary. (Never attempt to re-assemble the motor, you will damage it and void the warranty).
- Clean the car body with a soft lint-free cloth.
- Remove all batteries when not in use.

## TROUBLESHOOTING

A. The vehicle does not work at all.

1. Check to see if transmitter and car are on.

2. Replace batteries.

3. Check if there are damaged parts.

B. The vehicle runs slow.

1. Replace or charge the battery pack and/or the radio batteries.

2. Make sure the vehicle is geared properly and the pinion and spur gear are over tightened.

3. Clean all bushings or ball bearings.

4. Check for stripped or dirty gears.

C. The throttle works, but not the steering.

1. Check if the servo feels jammed, try centering it by hand.

2. Check the whole steering system.

D. It steers, but throttle is uncontrollable.

1. Check if there are damaged parts.

2. Replace or charge the battery pack and/or the radio batteries.

E. The vehicle runs noisily.

1. Check gear mesh between spur gear and pinion.

2. Check for stripped and/or dirty gears.











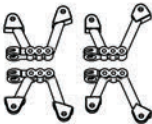













3. Clean and oil bushings or ball bearings.

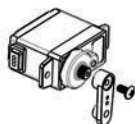

## SPECIFICATIONS

LENGTH	WIDTH	HEIGHT	WHEEL BASE	DRIVE SYSTEM	DIAMETER OF WHEEL	WIDTH OF WHEEL	Gear Ratio	SERVO
212mm	102mm	108mm	120mm	4WD Shaft Drive	24.8mm	18.2mm	1:50	1kg

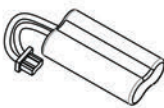





## SPARE PARTS

Shock Mount Set  <b>FTX8853</b>	Front/Rear Axle Housing Set  <b>FTX8854</b>	Front & Rear Bumper Set  <b>FTX8855</b>	Transmission Gear Case  <b>FTX8856</b>	64T Main Gear & 12T Pinion Gear Set  <b>FTX8857</b>
Transmission Gear Set  <b>FTX8858</b>	Swamper Tire & Wheel set ( Metal Gun )  <b>FTX8859G</b>	Swamper Tire & Wheel set ( Black )  <b>FTX8859BK</b>	Swamper Tire & Wheel set ( Black Chrome )  <b>FTX8859BC</b>	Wheel set ( Metal Gun )  <b>FTX8860G</b>
Wheel set ( Black )  <b>FTX8860BK</b>	Wheel set ( Black Chrome )  <b>FTX8860BC</b>	Swamper Tire Set  <b>FTX8861</b>	Front & Rear Hub Set  <b>FTX8862</b>	Main Chassis Set  <b>FTX8863</b>
Telescopic Main Drive Shaft Set  <b>FTX8864</b>	Finished Body ( Red )  <b>FTX8865R</b>	Finished Body ( Black )  <b>FTX8865BK</b>	Lexan Transparent Body  <b>FTX8866</b>	Pinion & Ring Gear  <b>FTX8867</b>
Transmission Drive Shaft Set  <b>FTX8868</b>	1KG Servo  <b>FTX8869</b>	ECS with RX Built In  <b>FTX8870</b>	220mah 4.8V Nimh Battery  <b>FTX8871</b>	USB Charger with Indicator  <b>FTX8878</b>

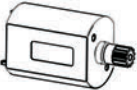



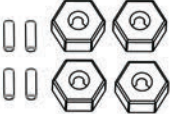

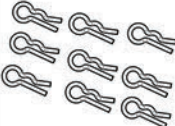
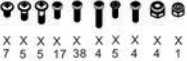

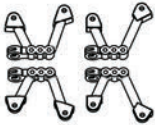

## SPARE PARTS

<p>High Power Brushed Motor</p>  <p><b>FTX8872</b></p>	<p>Front &amp; Rear Drive shaft with main gear Included</p>  <p><b>FTX8850</b></p>	<p>Shock Set</p>  <p><b>FTX8851</b></p>	<p>Vehicle Link Set</p>  <p><b>FTX8852</b></p>	<p>LED Light Set</p>  <p><b>FTX8874</b></p>
<p>Wheel Hex with Pin</p>  <p><b>FTX8875</b></p>	<p>Ball Stud Set</p>  <p>X1 X4 X8</p> <p><b>FTX8876</b></p>	<p>Oiled Bushing Set</p>  <p>X6 X8 X6 X6</p> <p><b>FTX8877</b></p>	<p>Body R-Clip</p>  <p><b>FTX8873</b></p>	<p>Vehicle Hardware Set</p>  <p>X X X X X X X X X X 7 5 5 17 38 4 5 4 4 1</p> <p><b>FTX8879</b></p>

## UPGRADE & OPTIONAL PARTS

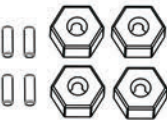
<p>Shock Set</p>  <p><b>FTX8890</b></p>	<p>Vehicle Link Set</p>  <p><b>FTX8891</b></p>	<p>Shock Mount Set</p>  <p><b>FTX8892</b></p>	<p>Front/Rear Axle Housing Set</p>  <p><b>FTX8893</b></p>	<p>Front &amp; Rear Bumper Set</p>  <p><b>FTX8894</b></p>
<p>Front &amp; Rear Hub Set</p>  <p><b>FTX8895</b></p>	<p>Main Chassis Set</p>  <p><b>FTX8896</b></p>	<p>Wheel Hex with Pin</p>  <p><b>FTX8897</b></p>		



## SHOCK AND TELESCOPIC DRIVE SHAFT

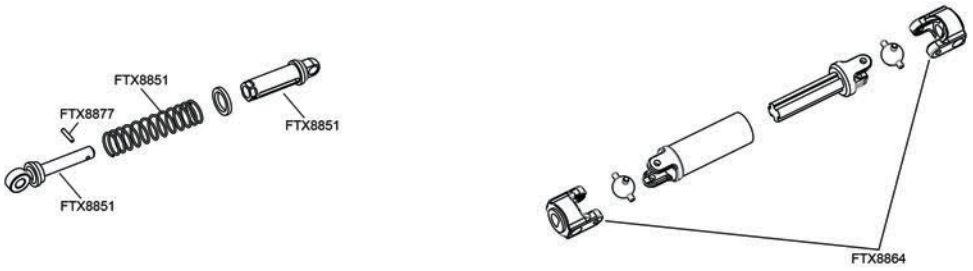

## TRANSMISSION GEAR

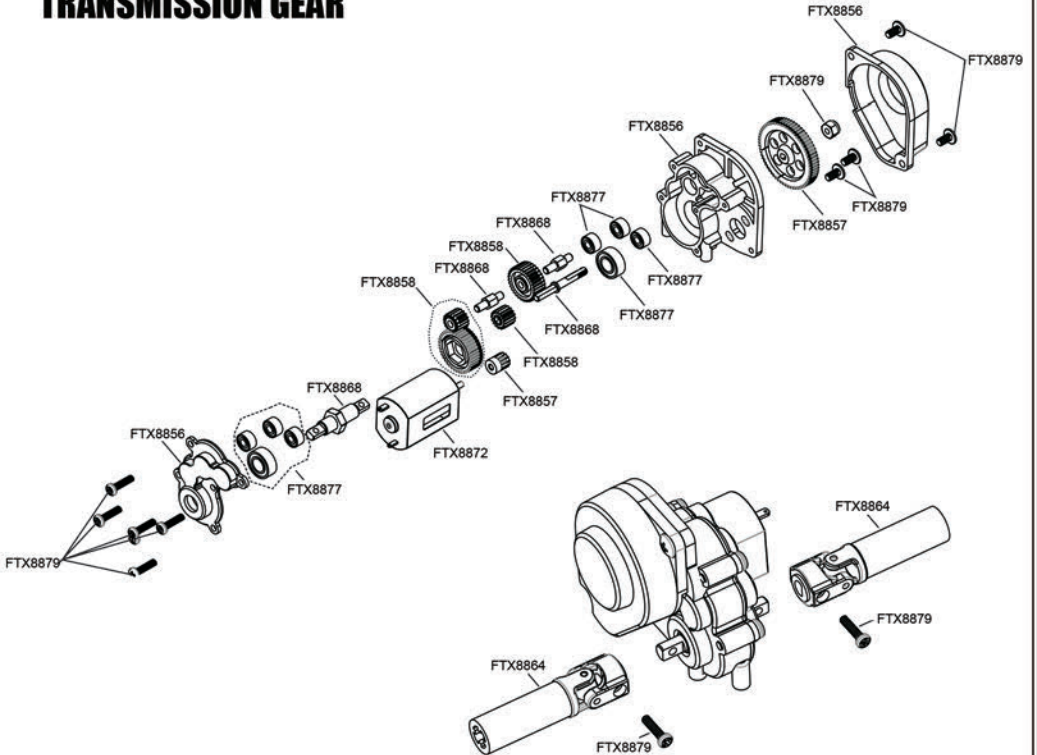





# REAR AXLE INSTALLATION

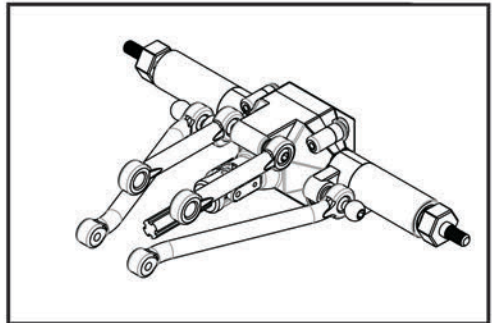
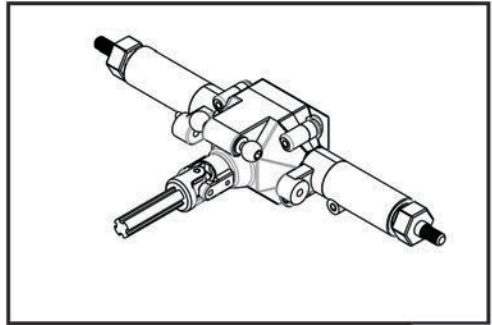
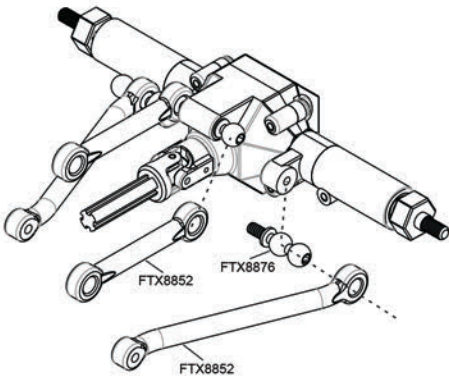
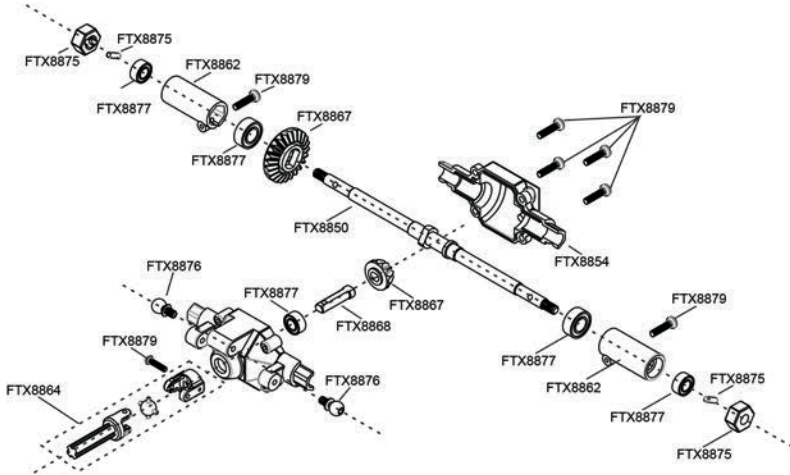



## MAIN CHASSIS INSTALLATION

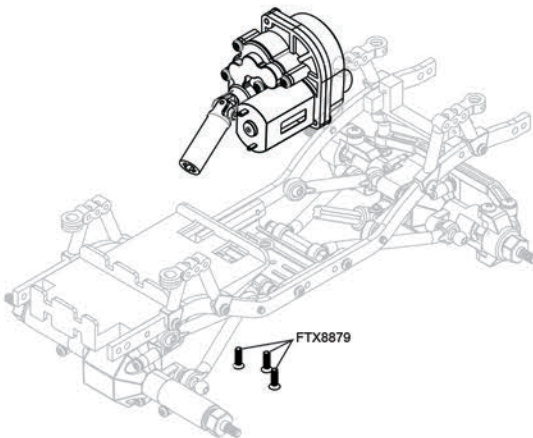
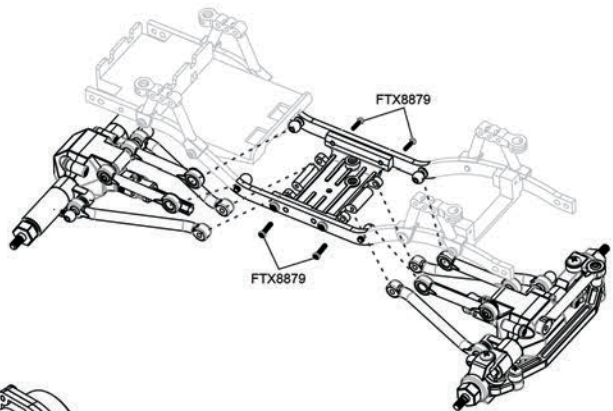
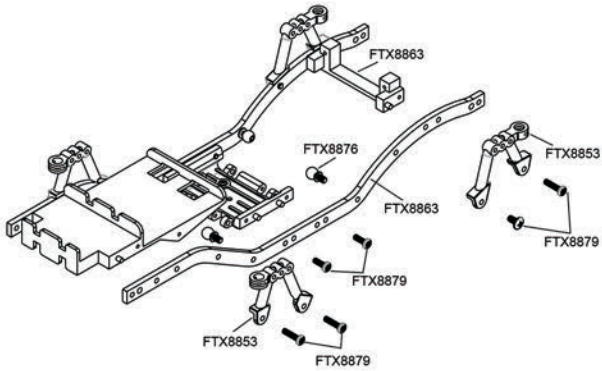



## ELECTRONICS & WHEEL INSTALLATION

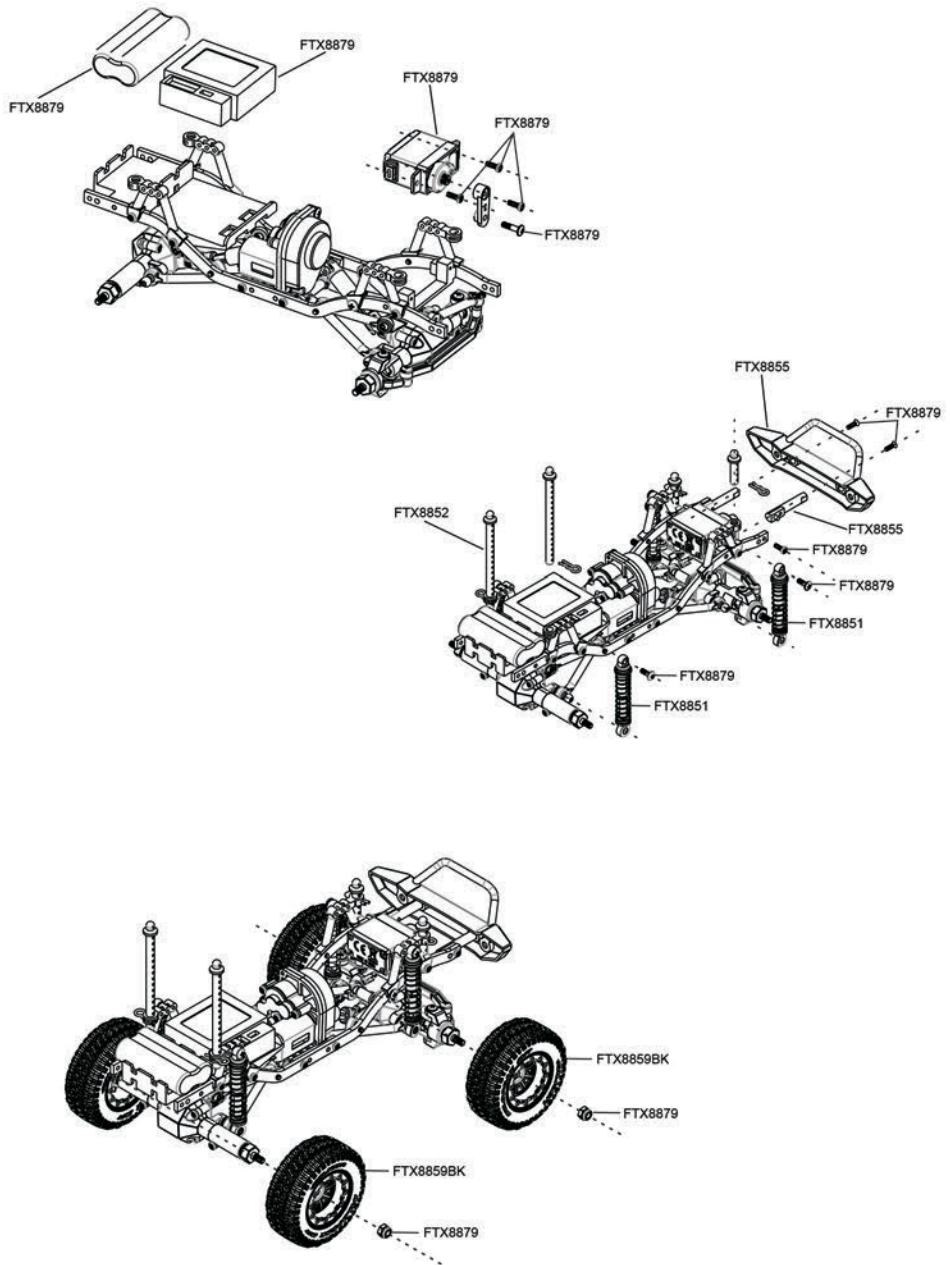



## BODY INSTALLATION

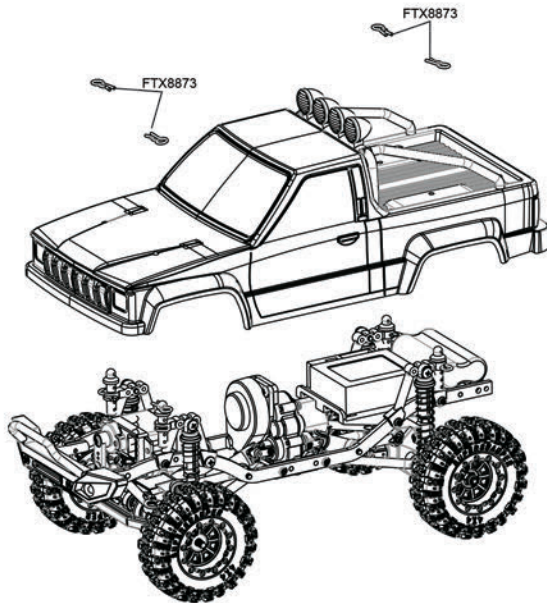
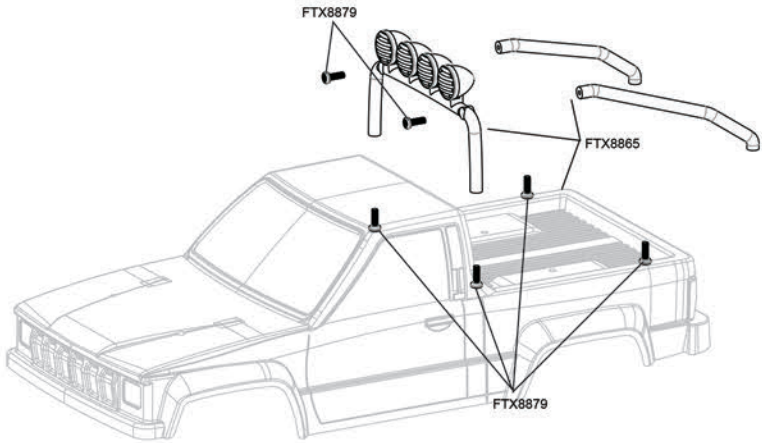



## FTX OUTBACK MINI 1/24 SCALE 4WD READY-TO-RUN ELECTRIC POWERED OFF ROAD TRAIL CAR

Merci d'avoir choisi le FTX Outback Trail 4x4 électrique.

Ce modèle est monté d'usine, l'électronique est pré installée et réglée pour permettre un démarrage et du plaisir le plus rapidement possible.

**ATTENTION:** lisez l'intégralité du manuel pour exploiter au mieux la voiture et éviter des dommages mécaniques ou corporels. Ce modèle n'est pas un jouet, il doit être manipulé avec précaution. Utilisé dans de mauvaises conditions, ce modèle peut causer des dommages.

Ce modèle n'est pas fait pour être utilisé par un enfant sans la surveillance directe d'un adulte.

Il est essentiel de lire et de suivre les instructions et les recommandations de ce manuel pour entretenir et faire évoluer votre modèle dans de bonnes conditions.



### Mesures de sécurité:

- Vous êtes responsable lors de l'évolution de ce modèle, veillez à ne pas vous mettre en danger, à mettre en danger le modèle ou la propriété d'autrui.
- Ce modèle radiocommandé peut être perturbé par d'autres sources d'onde radio, ce qui peut entraîner la perte momentanée du contrôle de la voiture.
- Age recommandé : 14 ans, ceci n'est pas un jouet, ce produit n'est pas fait pour être utilisé par un enfant sans surveillance.

### Suivez consciencieusement les instructions suivantes :

- Ne jamais évoluer avec des batteries d'émission faibles
- Toujours évoluer dans une zone dégagée, loin de la circulation et de la foule
- Ne jamais évoluer dans une rue ou un endroit fréquenté
- Toujours garder le modèle dans son champ de vision
- Gardez hors de portée des enfants tous les composants de petite taille, électriques ou chimiques
- Tenez le modèle hors de portée de l'eau (la rouille peut causer des dommages irréversibles au modèle)
- Faites attention aux pièces en rotations, axes, pignons etc.
- Les débutants doivent prendre conseil auprès de personnes plus expérimentées
- Faites attention lors de l'utilisation des outils
- Attention à ne pas mettre les doigts ou d'autres parties du corps en contact avec les pièces en rotation
- Faites attention lors du transport, de la maintenance ou de la réparation, certaines pièces peuvent être coupantes.
- NE JAMAIS toucher les composants tels que le moteur, le variateur ou les batteries après utilisation, ces pièces peuvent être chaudes
- Lorsque vous changez de fréquence d'émission assurez-vous que les quartz de fréquence sont bien positionnés (RX pour récepteur et TX pour l'émetteur)
- Toujours éteindre en premier la voiture avant l'émetteur
- Vérifiez le bon fonctionnement de la voiture les roues dans le vide (en prenant les précautions nécessaires)
- Prolongez la durée de vie du moteur en le préservant de la surchauffe (la durée de vie du moteur dépend aussi de la fréquence de roulage, des changements rapide de direction avant/arrière, des conditions de roulage difficiles poussière/boue des utilisations abusives tirer/pousser des objets)

### Contenu:

FTX Outback Mini Vehicle  
2.4ghz Steerwheel Transmitter  
USB Charger  
Micro 4.8v 220mah 4-cell Ni-MH Battery





## CONTROLE DE LA RADIO INSTRUCTIONS D'INSTALLATION

Votre voiture est maintenant équipée avec la nouvelle radio 2.4Ghz. S'il vous plait lisez et comprenez toutes les instructions ci-dessous utilisation.



**Volant de direction:** Proportionnel il permet le contrôle du model gauche et droite.

**Logement batterie:** Il requiert batterie de type AA.

**Bouton d'allumage:** Il permet de mettre la radio sur ON ou sur OFF

**Réglage débattement de direction:** Cela permet de changer la course du servo comparé au mouvement physique du volant de direction.

**Trim Gaz/Direction:** Ils sont utilisés pour ajuster le centrage des Trim Gaz et direction.

**Direction Reverse:** Cela permet électroniquement d'inverser le sens de rotation du servo. Par exemple si vous si vous tournez le volant à droite et que le servo va à gauche, inverser le direction Reverse vous permettra d'avoir le servo qui va à droite.

**Gaz Reverse:** Cela vous permet de changer électroniquement la direction dans laquelle le moteur opère en relation avec la gâchette des Gaz. Par exemple, si vous poussez la gâchette pour accélérer en avant, mais le model va en arrière, inverser le Gaz Reverse permettra au model d'accélérer en avant.

**Gâchette:** Elle contrôle la vitesse et le frein de votre voiture. Tirer la pour accélérer, lâchez la pour décélérer et poussez la pour freiner. Pousser une seconde fois active la fonction marche arrière.

**Indicateurs:** Il montre le niveau de batterie. Si le voyant vert est clignote, la batterie n'est pas assez chargée. Si les voyants rouge et vert clignotent en même temps la radio ne va pas tarder à couper, la batterie est totalement vide, la remplacer par une neuve immédiatement.

**Bouton de couplage/appairage:** Il est utilisé pour coupler votre radio 2,4Ghz et votre récepteur. (Ce bouton n'est pas utilisé longtemps parce votre voiture est automatiquement couplée avec votre Radio dans le kit)

**Prise de charge:** Permet le rechargement des batteries rechargeables seulement via un chargeur séparé.



### INSTALLATION BATTERIE

- 1) Faire glisser le cache comme montré, et faire attention aux polarités comme note, installer 4 batteries AA.
- 2) Replacer le cache après installation.

#### NOTER:

- Utiliser batteries du même type
- Enlever batterie du compartiment en cas de non utilisation.
- Toujours vérifier le niveau de batterie.
- Recycler vos batteries usagées.
- Chargez uniquement les batteries rechargeables en utilisant la prise de charge



## GESTION DE VOTRE VOITURE

### 1 METTRE LA RADIO SUR ON



Mettez le bouton d'allumage de la radio sur ON. Votre voiture est automatiquement appairée avec votre Radio.

### 2 METTRE SUR ON VOTRE INTERRUPTEUR



L'ensemble variateur/récepteur se situe à l'arrière de la voiture. Mettez l'interrupteur sur ON comme montré sur la photo.

### 3. Assurez une bonne performance de pilotage.

**CENTRE**



1. Pour que la voiture aille droit ne pas tourner le volant. (le laisser au centre)



**TOURNE à GAUCHE**



2. Tourner à gauche pour permettre à votre voiture d'aller à gauche.



**TOURNE à DROITE**



3. Tourner à droite pour permettre à votre voiture d'aller à droite.



### 4 Vérifier la réponse de la gâchette



- A. Tirer la gâchette en arrière pour accélérer? La lâcher pour décélérer et la pousser pour freiner.  
B. Pour arrêter la voiture, lâcher la gâchette jusqu'au neutre.  
C. Pousser la gâchette vers l'avant active la marche arrière.

#### S'IL VOUS PLAÎT NOTEZ :

LE MODÈLE PASSE ENTRE LA MARCHÉ AVANT ET ARRIÈRE INSTANTANÉMENT POUR UNE MANŒUVRABILITÉ À FAIBLE VITESSE. UNE UTILISATION EXCESSIVE DE CETTE FONCTIONNALITÉ PEUT ET VA ENDOMMAGER LA TRANSMISSION ET L'ESC.



## GESTION DE VOTRE VOITURE

### 5 POUR MODIFIER LE TRIM DE DIRECTION



TRIM DE DIRECTION



Placer la voiture sur le stand avec les roues qui ne touchent pas le sol, puis régler le Trim de direction pour aligner les roues avant.

### 6 POUR MODIFIER LE TRIM DE GAZ



TRIM DE GAZ



Trim des gaz est utilisé pour régler la vitesse de ralenti

### 7 POUR MODIFIER LA COURSE (DIR) DE LA DIRECTION

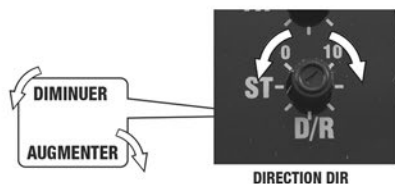

DIRECTION DIR



Ce réglage ajuste la course du servo de direction. Pousser le bouton en avant pour un maximum de directivité. Tirer en arrière pour réduire la course du servo.

Note: Toujours minimiser et augmenter ensuite pendant que votre voiture.

### 8 REG/AGE DES REVERSES DIRECTION/GAZ

**Direction Reverse:** Cela permet électroniquement d'inverser le sens de rotation du servo. Par exemple si vous si vous tournez le volant à droite.

N: Normal  
R: Reverse



**Gaz Reverse:** Cela vous permet de changer électroniquement la direction dans laquelle le moteur opère en relation avec la gâchette des Gaz. Par exemple, si vous poussez la gâchette pour accélérer en avant, mais le moteur va en arrière, inverser le Gaz Reverse permettra au modèle d'accélérer en avant.

N: Normal  
R: Reverse

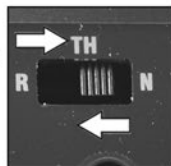



### CONNEXION ENTRE LA TELECOMMANDE ET LE RECEPTEUR

Lorsque votre voiture sort de l'usine, la télécommande FTX y est déjà reliée. Cependant dans le cas où vous seriez contraint à procéder à une nouvelle procédure pour relier la télécommande, suivez ces instructions :

- 1 Connectez la batterie au récepteur / contrôleur 2 en 1.
- 2 Vous devez ensuite rester appuyé sur le bouton de bind qui est sur le récepteur / contrôleur (en utilisant un trombone par exemple) tout en allumant l'unité. La Led doit alors commencer à clignoter en rouge.
- 3 Allumez alors la télécommande. Le récepteur va alors automatiquement s'y relier.



3. Bien sur, à chaque fois que vous changez de télécommande, vous devez la binder. Faites alors attention que dans un périmètre de 400ft il n'y ai aucun autre système qui puisse se binder à votre système.

### CHARGER / INSTALLER LA BATTERIE

Stockez toujours votre modèle avec le pack de batterie non branché et retiré de votre modèle. Chargez toujours votre batterie loin de votre véhicule. Le chargeur principal de 500mAh inclus va mettre environ 3 heures à charger une batterie complètement déchargée, mais retirez-la toujours du chargeur si elle commence à chauffer au touché.

Et bien sûr déconnectez toujours le chargeur de l'alimentation générale et de la batterie lorsque vous ne vous en servez pas. Gardez les enfants à l'écart du chargeur et de la batterie durant la procédure de charge.



La séquence LED pour le chargeur USB est Rouge = charge, Vert = la charge est terminée.



### NOTES SUR L'UTILISATION DE LA BATTERIE:

Laissez toujours la batterie refroidir après utilisation, avant de la recharger.  
Inspectez toujours la batterie avant de la recharger.  
Tout fil dénudé, gaine thermo rétractable abimée ou fuite est un signe certain d'abus  
N'essayez jamais de charger une batterie morte ou endommagée.  
Ne désassemblez pas la batterie et ne coupez les fils  
Si les connecteurs de la batterie chauffent jusqu'à fondre, cela signifie qu'il y a un problème sérieux avec votre modèle, la transmission, les câbles de la batterie ou le contrôleur de vitesse. Trouvez et corrigez le problème avant d'installer une autre batterie chargée.  
Ne chargez JAMAIS la batterie sans surveillance en cas de surcharge, vous devez être capable de surveiller la batterie durant la charge.



## ENTRETIEN DE LA VOITURE

Après avoir roulé, les procédures suivantes vous permettront d'avoir un véhicule entretenu régulièrement et votre voiture gardera ses performances.

- Inspecter votre véhicule pour voir les dommages évidents.
- Vérifier les pignons, débris ou dents lisses ou cassées.
- Vérifier si les jantes son serrées et si l'écrou est en bon état.
- Vérifier s'il n'y a pas de vis desserrées sur le châssis.
- Vérifier s'il n'y a pas de fils dénudés ou endommagés, vérifier aussi les connecteurs.
- Vérifier le servo de direction lequel peut nécessiter un remplacement avec les temps.
- Vérifier toutes les batteries.
- Garder le chassis propre sans sable, poussière ou moisissures.
- Démonter et nettoyer le moteur si nécessaire. (Ne jamais tenter de réassembler le Moteur, vous pouvez l'endommager et cela ne sera pas pris sous garantie.).
- Nettoyer la carrosserie avec un chiffon doux
- Enlever toutes les batteries en cas de non utilisation.

## DÉPANNAGE

A. Le véhicule ne fonctionne plus du tout.

1. Vérifier que la voiture et la radio soient allumées.

2. Remplacer les batteries

3. Vérifier qu'il n'y ai pas de pièces endommagées.

B. Le véhicule roule lentement

1. Remplacer ou charger la batterie et/ou les batteries de la radio.

2. Etre sur que les pignons de la voiture soit ajustés correctement et que la couronne et le pignon moteur ne soient pas trop serrés.

3. Nettoyer toutes les bagues ou roulements à billes.

4. Vérifier si les pignons sont édentés ou sales.

C. Les gaz fonctionnent mais pas la direction

1. Vérifier si le servo coince, essayer de le centrer à la main.

2. Vérifier l'ensemble du système de direction.

D. Cela tourne mais les gaz sont incontrôlables.

1. Vérifier si certaines pièces sont endommagées

2. Remplacer ou charger la batterie et/ou les batteries de la radio

E. Le véhicule fait du bruit en roulant

1. Vérifier l'entre-dent de la couronne et du pignon moteur.

2. Vérifier si les pignons sont édentés ou sales.

3. Nettoyer et huiler les bagues ou les roulements à billes.



## FTX OUTBACK MINI 1/24 SCALE 4WD READY TO RUN ELECTRIC POWERED OFF ROAD TRAIL CAR

Trotz teilweiser bzw. mittunter auch nahezu vollständiger Vormontage handelt es sich bei diesem Modellbau-Produkt NICHT um SPIELZEUG. Das heißt, bei dem Gebrauch und der Handhabung dieses Produktes durch den Benutzer sind gewisse Mindestanforderungen und Sorgfaltspflichten einzuhalten. Dazu gehört es unter anderem, dass die Betriebsanleitung aufmerksam durchgelesen und inhaltlich verstanden werden muss, um dann in jeder Form und zu jeder Zeit bei der Benutzung des Produkts beachtet zu werden.



### ACHTUNG!

- Dieses Produkt ist kein Spielzeug.
- Betrieb durch Minderjährige nur unter Aufsicht eines Erwachsenen.
- Nicht für den Betrieb durch Kinder unter 14 Jahren geeignet.
- Bestimmungsgemäße Verwendung: Ferngesteuertes RC-Auto-Modell zur Freizeitgestaltung.
- Dieses Produkt ist ausdrücklich nicht dazu gestaltet oder offensichtlich dazu bestimmt, von Personen unter 14 Jahren ohne die Aufsicht eines Verantwortung tragenden Volljährigen verwendet zu werden.
- Abnehmbare Kleinteile können verschluckt werden. Erstickungsgefahr! Muss von Kindern unter 3 Jahren ferngehalten werden.
- Dies ist ein ferngesteuertes RC Hochleistungs-Modellbau-Produkt.
- Betreibe Dein RC-Modell niemals in der unmittelbaren Nähe von Personen. Hochleistungs-RC-Modelle erreichen sehr hohe Geschwindigkeiten und können im Falle von Zusammenstoßen mit Personen schwerwiegende Verletzungen verursachen.

### ACHTUNG!

#### Sicherheitshinweise und Warnungen

- Sollten bezüglich der Inhalte der Betriebsanleitung Unklarheiten bestehen, darf das Produkt nicht in Betrieb genommen werden. Jede Benutzung dieses Produktes ohne Kenntnis und Beachtung seiner Betriebsanleitung stellt eine mutwillige oder zumindest fahrlässige Fehlbedienung im Sinne der Gewährleistungs-Gesetzgebung dar.
- Gewährleistungen beinhalten ausschließlich das Produkt selbst und sind auf die Höhe des empfohlenen Verkaufspreises beschränkt und beinhalten ausdrücklich keine ggf. kombiniert zusätzlich eingesetzten Komponenten.
- Durch Inbetriebnahme dieses Produktes übernimmt der Benutzer die Verantwortung für alle eventuell durch dieses Produkt entstehenden Schäden.
- Prüfe dieses Produkt vor Inbetriebnahme auf Vollständigkeit und Schäden und reklamiere solche ggf. bei Deinem Bezugs-Händler vor jeder Form der Inbetriebnahme. Spätere Reklamationen von Vollständigkeits-Mängeln und/oder Schäden bezogen auf den Auslieferungszustand können zu einem späteren Zeitpunkt, nach bereits erfolgter Inbetriebnahme nicht mehr grundsätzlich und automatisch unter die gesetzliche Gewährleistung eingeordnet werden und unterliegender der individuellen Prüfung durch den Hersteller CML Distribution.
- Sollte der Käufer und/oder Betreiber dieses Produktes nicht gewillt sein, die Betriebs-Verantwortung für das Produkt zu übernehmen und die Mindestanforderungen, Sorgfaltspflichten, Betriebs-Einschränkungen und definierten, grundlegenden Mängel des Produktes bei dem Gebrauch dieses Produktes gemäß der Betriebsanleitung einzuhalten bzw. zu akzeptieren, darf das Produkt in keiner Weise in Betrieb genommen werden und kann in 100%igem Originalzustand dem Bezugs-Händler gegen Rückerstattung des Kaufpreises zurückgegeben werden.

### ACHTUNG!

Die Betriebsanleitung (insbesondere die Hinweise ab Seite 30) muss VOR DEM ERSTEN BETRIEB aufmerksam durchgelesen und inhaltlich verstanden werden.

#### Lieferumfang:

- Vormontiertes RTR RC-Modell gemäß Beschreibung
- Fernsteuerungs-Sender 2,4Ghz in modernst ergonomischem Pistolen-Griff-Design
- Ladegerät USB
- Akku NiMH, 4,8V, 220mAh



## MACHE DICH MIT DEM 2.4GHz FERNSTEUERUNGS-RC-SYSTEM VERTRAUT

Dein RC-Modell ist mit einem störungs-unanfälligen 2,4GHz Fernsteuerungs-RC-System ausgerüstet. Sobald der Fernsteuerungs-Sender ordnungsgemäß mit der ESC-Fahrerregler-RC-Empfänger-Einheit im Modell verbunden (Fachausdruck „Binding“) wurde, ist ein sicherer Betrieb ohne lästige Kanal-Überschneidungs-Probleme möglich.

Die nachfolgende Betriebsanleitung für das Fernsteuerungs-System muss VOR DEM ERSTEN BETRIEB aufmerksam durchgelesen und inhaltlich verstanden werden.

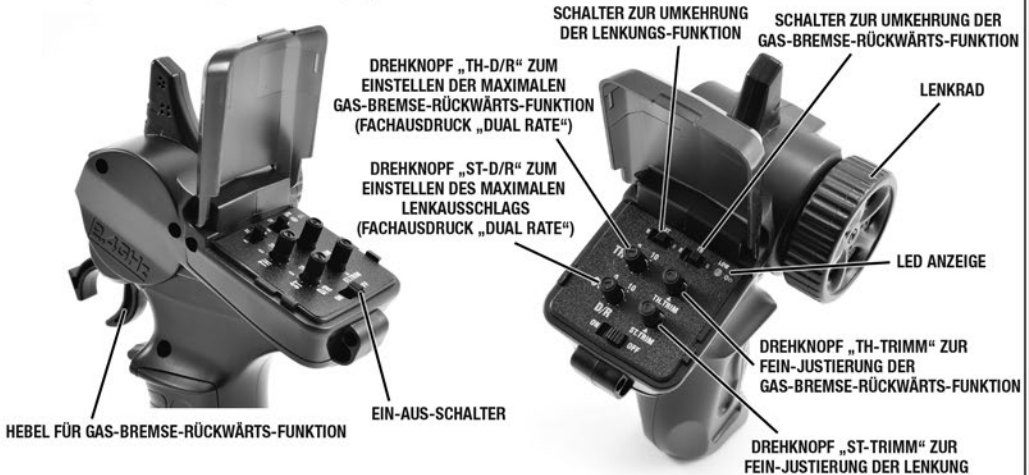

**LENKRAD:** Für voll-proportionale Links-Rechts-Lenkung des RC-Modells.

**BATTERIEFACH:** Muss mit 4x AA Batterien bestückt werden.

**EIN-AUS-SCHALTER:** Zum Ein-Aus-Schalten des Fernsteuerungs-RC-Senders.

**DREHKNOPF „ST-D/R“ ZUM EINSTELLEN DES MAXIMALEN LENKAUSSCHLAGS (Fachausdruck „Dual Rate“):** Hiermit lässt sich der maximale Lenkausschlag für beide Seiten gleichermaßen einstellen; z.B. macht weniger Lenkausschlag das RC-Modell leichter beherrschbar auf rutschigem Untergrund.

**DREHKNOPF „TH-D/R“ ZUM EINSTELLEN DER MAXIMALEN GAS-BREMSE-RÜCKWÄRTS-FUNKTION (Fachausdruck „Dual Rate“):** Hiermit lässt sich die maximale Vollgas-Funktion einstellen; z.B. macht weniger Vollgas das RC-Modell für ungeübte Fahrer leichter beherrschbar.

**DREHKNOPF „ST-TRIMM“ & „TH-TRIMM“ ZUR FEIN-JUSTIERUNG DER LENKUNG bzw. GAS-BREMSE-RÜCKWÄRTS-FUNKTION:** Hiermit lässt sich die Mittelstellung der Lenkung und Gas-Bremse-Rückwärts-Funktion genau einstellen.

**SCHALTER ZUR UMKEHRUNG DER LENKUNGS-FUNKTION:** Hiermit lässt sich auf elektronischem Wege die Wirkungsrichtung der Lenkung umkehren; wenn man z.B. das Lenkrad am Sender nach rechts dreht, das RC-Modell aber fälschlicherweise stattdessen nach links lenkt, dann muss dies mit Hilfe dieses Schalters richtiggestellt werden.

**SCHALTER ZUR UMKEHRUNG DER GAS-BREMSE-RÜCKWÄRTS-FUNKTION:** Hiermit lässt sich auf elektronischem Wege die Wirkungsrichtung der Gas-Bremse-Rückwärts-Funktion umkehren; wenn man z.B. den Gas-Brems-Hebel am RC-Sender zieht, um vorwärts zu fahren, das RC-Modell aber fälschlicherweise stattdessen rückwärts fährt, dann muss dies mit Hilfe dieses Schalters richtiggestellt werden.

**HEBEL FÜR GAS-BREMSE-RÜCKWÄRTS:** Hiermit kontrolliert man Vorwärts-, Brems- & Rückwärts-Funktion sowie die Geschwindigkeit des RC-Modells; zieht man den Gas-Brems-Hebel hin zum Griff des RC-Senders, kann man die Vorwärts-Geschwindigkeit proportional steuern, geht man mit dem Gas-Brems-Hebel zurück auf seine Mittel-Neutral-Position rollt das RC-Modell ungebremst aus, drückt man den Gas-Brems-Hebel weg vom Griff des RC-Senders bremsen das RC-Modell aktiv ab; geht man nach dem Bremsen mit dem Gas-Brems-Hebel zurück auf seine Mittel-Neutral-Position und drückt ihn dann umgehend ein zweites Mal weg vom Griff, dann fährt das RC-Modell rückwärts.

**LED Anzeige:** Zeigt den Zustand der Batterien im Fernsteuerungs-Sender an. Fängt die LED an zu Blinken und/oder ist ein Buzzer-Ton zu hören, muss der Betrieb des RC-Modells sofort eingestellt und der RC-Sender mit neuen, vollen Batterien ausgerüstet werden.

**OPTIONALE LADE-BUCHSE:** Nur zum Aufladen, wenn statt Batterien wiederaufladbare AA Akku-Zellen verwendet werden. **ACHTUNG!** Niemals beim Einsatz von Batterien verwenden! AA Akkus und Ladegerät gehören nicht zum Lieferumfang.



### DAS EINSETZEN DER SENDER-BATTERIEN

1. Öffne das Batteriefach, so wie auf dem Bild zu sehen und setze 4 neue, ungebrauchte AA Batterien ein. Achte dabei unbedingt auf die richtige Polung der Batterien.
2. Setze danach den Deckel wieder auf das Batteriefach.

#### ACHTUNG!

- Verwende immer nur genau gleiche und neue, volle Batterien.
- Wenn Du Dein RC-Modell nicht verwendest, muss Du die Batterien aus dem Batteriefach herausnehmen.
- Kontrolliere immer den ordnungsgemäßen Batteriezustand mittels der LED Anzeige, bevor Du Dein RC-Modell in Betrieb nimmst.
- Gebrauchte Batterien müssen ordnungsgemäß entsorgt werden.
- Die Optionale Lade-Buchse darf nur zum Aufladen verwendet werden, wenn statt Batterien wiederaufladbare AA Akku-Zellen im Batteriefach sind. **ACHTUNG!** Niemals beim Einsatz von Batterien verwenden!



## SO FÄHRST DU DEIN RC-MODELL WIE EIN PROFI RICHTIG

### 1 SCHALTE DEN FERNSTEUERUNGS-RC-EMPFÄNGER IM RC-MODELL AN



Der EIN-AUS-Schalter befindet sich unter der Karosserie, so wie auf dem Bild zu sehen. Schiebe den EIN-AUS-Schalter auf seine Position ON.

### 2 SCHALTE DEN FERNSTEUERUNGS-RC-SENDER AN

Schiebe dazu den EIN-AUS-Schalter auf seine Position ON und kontrolliere den ordnungsgemäßen Batteriezustand mittels der LED Anzeige. Im Normalfall sollte Dein RC-Modell automatisch mit dem Fernsteuerungs-RC-Sender verbunden werden. Wenn dies widererwartet einmal nicht so sein sollte, musst Du einfach die Beiden gemäß der Beschreibung auf Seite 28 neu miteinander verbinden (Fachausdruck „Binding“). Das „Binding“ kann manchmal durch externe, elektrische Störungen getrennt werden, ist aber, wenn es nicht oft passiert, kein Grund zur Besorgnis.



### 3 KONTROLLIERE DIE LENKUNG DEINES RC-MODELL

Es ist wichtig, dass sich die Vorderräder bei dieser Kontrolle zügig und ohne Hakeln hin und her bewegen.

#### MITTEL-NEUTRAL-POSITION



1.) Um das RC-Modell geradeaus fahren zu lassen, muss das Lenkrad einfach nur in Mittel-Neutral-Position stehen gelassen werden.

#### LENKRAD NACH LINKS



2.) Um das RC-Modell nach links zu lenken, muss das Lenkrad nach links gedreht werden. Dabei ist der Lenkanschlag der Räder direkt proportional zu Einschlag des Lenkrades; d.h. möchte man eine weite, langgezogene Kurve fahren, reicht ein kleiner Ausschlag des Lenkrades aus.

#### LENKRAD NACH RECHTS



3.) Um das RC-Modell nach rechts zu lenken, muss das Lenkrad entsprechend nach rechts gedreht werden. Möchte man eine möglichst enge Kurve fahren, muss das Lenkrad bis zu seinem Vollausschlag gedreht werden.



### 4 KONTROLLIERE DIE GAS-BREMSE-RÜCKWÄRTS-FUNKTION DEINES RC-MODELL



- A. Ziehe den Gas-Brems-Hebel hin zum Griff, um vorwärts zu beschleunigen und lasse ihn los um die Geschwindigkeit zu verringern.  
B. Um Dein RC-Modell ungebremst ausrollen zu lassen, lasse den Gas-Brems-Hebel einfach los, sodass er sich in von alleine in seine Mittel-Neutral-Position stellt.  
C. Wenn Du aktiv bremsen möchtest, musst Du den Gas-Brems-Hebel nicht einfach nur loslassen, sondern ihn aktiv weg vom Griff drücken. Um in den Rückwärtsgang zu gelangen, musst Du nach dem Bremsen mit dem Gashebel wieder zurück auf seine Mittel-Neutral-Position und ihn dann umgehend ein zweites Mal weg vom Griff drücken.

#### ACHTUNG!

ALS TYPISCHER PROFI-CRAWLER SCHALTET DAS RC-MODELL FÜR BESTMÖGLICHE MANÖVRIEREIGENSCHAFTEN IM KLETTEREINSATZ DIREKT VON VORWÄRTS AUF RÜCKWÄRTS UND UMGEGEHT. DIESE MÖGLICHKEIT MUSS JEDOCH BEIM FAHREN MIT BEDACHT UND FEINGEFÜHL VERWENDET WERDEN, UM SCHWERWIEGENDE GETRIEBE-, MOTOR- UND/ODER FAHRTENREGLER-SCHÄDEN ZU VERMEIDEN.





## SO FÄHRST DU DEIN RC-MODELL WIE EIN PROFI RICHTIG

### 5 SCHALTE DEN FERNSTEUERUNGS-RC-SENDER AN



GERADEAUSLAUF EINSTELLEN  
mit Hilfe des „ST-TRIMM“  
Drehknopfes



Fahre Dein RC-Modell ohne das Lenkrad zu benutzen vorsichtig und langsam einer geraden Linie auf dem Boden entlang. Fährst es dabei z.B. nach links, musst Du den „ST-TRIMM“ Drehknopf solange in kleinen Schritten nach rechts drehen, bis das RC-Modell genau geradeaus fährt. Im umgekehrten Fall, musst Du logischerweise entsprechend umgekehrt verfahren.

### 6 DEN KORREKTEN LEERLAUF EINSTELLEN



LEERLAUF EINSTELLEN  
mit Hilfe des  
„TH-TRIMM“ Drehknopfes



Wenn der Gashebel am RC-Sender sich in seiner Mittel-Neutral-Position befindet, sollte das RC-Modell im Normalfall stillstehen. Macht es dennoch Anstalten, sich vorwärts oder rückwärts in Bewegung setzen zu wollen, dreht man in kleinen Schritten am „TH-TRIMM“ Drehknopf, bis es absolut stillsteht.

### 7 EINSTELLEN DES MAXIMALEN LENKAUSSCHLAGS (Fachausdruck „Dual Rate“)

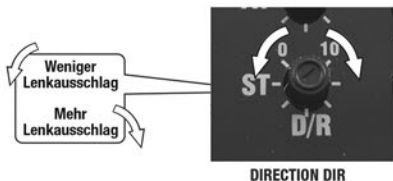

- Mit dem Drehknopf „ST-D/R“ lässt sich der maximale Lenkausschlag für beide Seiten gleichermaßen einstellen; z.B. macht weniger Lenkausschlag das RC-Modell leichter beherrschbar auf rutschigem Untergrund.
- Mehr Lenkausschlag hingegen macht Sinn, wenn Du Dein RC-Modell in schwierigem Kletter-Gelände bei langsamer Fahrt möglichst präzise steuern möchtest.

### 8 UMKEHRUNG DER LENKUNGS- bzw. GAS-BREMSE-RÜCKWÄRTS-FUNKTION:

#### Schalter „ST“:

Hiermit lässt sich auf elektronischem Wege die Wirkungsrichtung der Lenkung umkehren; wenn man z.B. das Lenkrad am Sender nach rechts dreht, das RC-Modell aber fälschlicherweise stattdessen nach links lenkt, dann muss dies mit Hilfe dieses Schalters richtiggestellt werden.

**N:** Normal  
**R:** Reverse



#### Schalter „TH“:

Hiermit lässt sich auf elektronischem Wege die Wirkungsrichtung der Gas-Bremse-Rückwärts-Funktion umkehren; wenn man z.B. den Gas-Fingerhebel am RC-Sender zieht, um vorwärts zu fahren, das RC-Modell aber fälschlicherweise stattdessen rückwärts fährt, dann muss dies mit Hilfe dieses Schalters richtiggestellt werden.

**N:** Normal  
**R:** Reverse

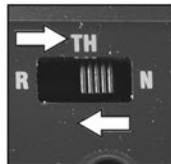



## ESC-FAHRTENREGLER-RC-EMPFÄNGER-EINHEIT MIT DEM RC-SENDER VERBINDEN = „BINDING“

Das FTX 2,4GHz RC-Fernsteuerungs-System Deines RC-Modells verfügt über einen speziellen BINDING-Prozess, der sicherstellt, dass RC-Sender und Modell immer zuverlässig miteinander verbunden sind und störungsfrei arbeiten, auch wenn andere Fernsteuerung in der Nähe betrieben werden. Im Auslieferungszustand sollte diese Kopplung bereits vorliegen. Sollte es dennoch irgendwann einmal notwendig sein, den BINDING-Prozess zu wiederholen, kann dies leicht, wie im Nachfolgenden beschrieben, getan werden:

- 1** Der ordnungsgemäße geladene Akku wird an die „2-in-1“ RC-Einheit angeschlossen. Jetzt mit einem kleinen Stift den BINDING Knopf an der „2-in-1“ RC-Einheit gedrückt halten und diese am Schalter einschalten. Die Leuchte an der „2-in-1“ RC-Einheit wird nun ROT blinken.
- 2** Wenn jetzt der RC-Sender eingeschaltet wird, erfolgt automatisch die Kopplung (BINDING).
- 3** Eine Neu-Kopplung muss vorgenommen werden, wenn es zu, ansonsten unerklärlichen Fehlfunktionen des RC-Modells kommen oder ein anderer RC-Sender verwendet werden sollte. Während des BINDING-Prozess darf sich kein anderer, kompatibler RC-Sender in der Nähe (Mindestabstand > 120m) befinden, da es ansonsten zu Verbindungs-Fehlern kommen kann.

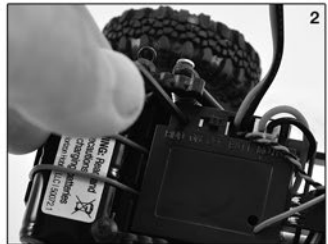

### DAS LADEN & HANDLING DES AKKUS. ACHTUNG!

Immer wenn das RC-Modell nicht benutzt wird, muss der Akku unbedingt abgesteckt und aus dem Modell herausgenommen werden. Der Akku darf nicht im RC-Modell eingebaut aufgeladen werden. Der serienmäßige Steckerlader wird den leeren Akku in ca. 4 Stunden aufladen. Das Aufladen darf niemals unbeaufsichtigt stattfinden; dabei muss regelmäßig die Temperatur des Akkus kontrolliert werden und dieser bei deutlicher Erwärmung vom Lader getrennt werden. Wenn er nicht genutzt wird, muss der Steckerlader immer aus der Steckdose herausgenommen werden. Der Akku und der Steckerlader müssen von Kindern ferngehalten werden.



Die LED-Sequenz für das USB-Ladegerät ist  
Rot = Aufladung  
Grün = Ladung ist abgeschlossen.



### DER RICHTIGE UMGANG MIT AKKUS. ACHTUNG!

Nach dem Einsatz im RC-Modell wird der Akku meistens warm bis heiß sein. Das ist in Ordnung. Bevor der Akku wieder aufgeladen werden darf, muss er aber erst wieder bis auf Normal-Temperatur abgekühlt (20 bis 30°C) sein.

- Kontrolliere den Akku vor jedem Aufladen auf Beschädigungen.
- Ein beschädigter Akku darf nicht mehr verwendet werden!
- Versuche niemals den Akku zu öffnen und/oder seine Anschlusskabel durchzuschneiden.
- Sollte der Akku-Stecker beim Einsatz im RC-Modell übermäßig heiß werden, ist dies ein Zeichen dafür, dass im RC-Modell Etwas nicht in Ordnung ist; z.B. Schwergängigkeit, Probleme am Motor und/oder Fahrtenregler. Bevor das RC-Modell wieder gefahren werden darf, muss erst einmal die Fehlerursache gefunden und behoben werden.
- Akkus dürfen während des Ladens NIE unbeaufsichtigt gelassen werden; dabei muss regelmäßig die Temperatur des Akkus kontrolliert werden und dieser bei deutlicher Erwärmung vom Lader getrennt werden.
- Akkus dürfen niemals auf brennbarem Untergrund aufgeladen werden. Die Verwendung von zusätzlichen Schutz-Maßnahmen wird dringend empfohlen; z.B. feuerfester Untergrund und gute Belüftung.
- Akkus dürfen am RC-Modell oder an einem Ladegerät NIE falsch-gepolt angesteckt oder kurzgeschlossen werden. Dies könnte zu Feuer und/oder sofortiger Explosionen führen!



## WAS TUN, WENN ETWAS NICHT FUNKTIONIERT...?

### A. Das RC-Modell hat absolut keine Funktion.

1. Kontrolliere, ob der Akku angesteckt ist, der RC-Sender und das RC-Modell angeschaltet sind.
2. Verwende frische Batterien im RC-Sender und einen anderen, ordnungsgemäß aufgeladenen Akku im RC-Modell.
3. Kontrolliere, ob offensichtliche Beschädigungen am RC-Modell vorliegen.

### B. Das RC-Modell fährt nur langsam.

1. Verwende frische Batterien im RC-Sender und einen anderen, ordnungsgemäß aufgeladenen Akku im RC-Modell.
2. Wenn Du die Umrüstung (anderes Motorritzel und/oder Hauptzahnrad) geändert hast, stelle den serienmäßigen Zustand wieder her; stelle sicher, dass das Motorritzel Grund eines zu geringen Zahnflankenspiels nicht schwergängig auf dem Hauptzahnrad läuft.
3. Reinige alle Lager des RC-Modells.
4. Kontrolliere den Zustand aller Zahnräder auf Verschmutzung und/oder Beschädigung.

### C. Gas-Bremse-Rückwärts funktionier, aber nicht die Lenkung.

1. Schalte das RC-Modell aus und kontrolliere bei Hand, ob der Lenkhebel am Servo sich drehen lässt.
2. Kontrolliere auch den Rest der Lenkgestänge auf Leichtigkeit.

### D. Die Lenkung funktioniert, aber Gas-Bremse-Rückwärts lässt sich nicht kontrolliert nutzen.

1. Kontrolliere das RC-Modell auf offensichtlich beschädigte Komponenten und Schmor-Geruch.
2. Verwende frische Batterien im RC-Sender und einen anderen, ordnungsgemäß aufgeladenen Akku im RC-Modell.

### E. Das RC-Modell verursacht im Einsatz ungewöhnliche Geräusche.

1. Stelle sich, dass das Motorritzel Grund eines zu geringen Zahnflankenspiels nicht schwergängig auf dem Hauptzahnrad läuft.
2. Reinige alle Lager des RC-Modells.
3. Kontrolliere den Zustand aller Zahnräder auf Verschmutzung und/oder Beschädigung.

## GEWÄHRLEISTUNG & PRODUKT-GRUPPEN-STANDARDS

Hallo Racer,

wir, das FTX RC-Car Team besteht durchweg aus Modellbau-Enthusiasten, die dieses wunderbare Hobby, diesen faszinierenden Sport seit vielen, vielen Jahren selbst intensiv betreiben. Uns als Team geht es bei diesem wichtigen Thema nicht um irgendwelches kindisches Schulmeister-Gehabe, sondern um ein gesundes, vernünftiges und damit auch beiderseitig spaßbringendes Miteinander mit den Fahrern unserer RC-Modelle. Und dazu ist es einfach unabdingbar, dass man als Betreiber vernünftig und verständlich vermittelt bekommt, um es letztendlich auch zu verinnerlichen, dass man ein Hochleistungs-RC-Modell insgesamt, aber insbesondere auch längerfristig nur mit Spaß und Erfolg betreiben kann, wenn man sich bewusst ist, dass man dabei auch selbst als Hobbyist in der richtigen Handhabung, Reparatur, Wartung und Pflege gefordert ist. Ist man als Fahrer dazu nicht bereit, dann braucht man auch nicht zu denken, dass ein RC-Modell solchen Kalibers das Richtige für einen ist und wäre letztendlich mit einem Auto mit deutlich ausgeprägterem Spielzeug-Charakter besser bedient. Das ist jetzt absolut nicht böse gemeint, dahingehend sind wir einfach nur offen und ehrlich. Und es ist ganz sicher, dass diese Thematik in dem Fall des Unverständnisses seitens Betreiber absolut nichts mit dem Typ und/oder der Marke eines Hochleistungs-RC-Modells zu tun hat. Dies haben alle RC-Modelle gleichen Leistungstyps – gleich welchen Herstellers – gemein.

## ECHTE RC-MODELLE SIND „MODELLBAU“

Trotz teilweise Vormontage des vorliegenden RC-Modells handelt es sich NICHT um SPIELZEUG! Das heißt, bei dem Gebrauch und der Handhabung dieses Produktes durch den Benutzer sind gewisse Mindestanforderungen und Sorgfaltspflichten einzuhalten. Dazu gehört es unter anderem, dass diese vorliegende Betriebsanleitung aufmerksam durchgelesen und inhaltlich verstanden werden muss, um dann in jeder Form bei der Benutzung des Produkts beachtet zu werden. Sollten bezüglich der Inhalte der Betriebsanleitung Unklarheiten bestehen, darf das Produkt nicht in Betrieb genommen werden. Jede Benutzung dieses Produktes ohne Kenntnis und Beachtung der Bau- & Betriebs-Anleitung stellt eine mutwillige oder zumindest fahrlässige Fehlbefolgung dar. Gewährleistungen betreffen ausschließlich das Produkt selbst und sind auf die Höhe des empfohlenen Verkaufspreises beschränkt. Durch Inbetriebnahme dieses Produktes übernimmt der Benutzer die Verantwortung für alle eventuell durch dieses Produkt entstehenden Schäden. Sollte der Käufer und/oder Betreiber dieses Produktes nicht gewillt sein, diese Betriebs-Verantwortung zu übernehmen und/oder die Mindestanforderungen und Sorgfaltspflichten bei dem Gebrauch und der Handhabung dieses Produktes gemäß der Betriebsanleitung einzuhalten, darf das Produkt in keiner Form in Betrieb genommen werden und kann im 100%igen Originalzustand dem Bezugs-Händler gegen Rückerstattung des Kaufpreises zurückgegeben werden.

## GEWÄHRLEISTUNG, ACHTUNG!

Betrieb durch Minderjährige nur unter Aufsicht eines Erwachsenen - Dies ist kein Spielzeug! Montage und Betrieb verlangen die Anleitung durch Verantwortung tragende Erwachsene. Prüfen Sie dieses Produkt vor Bau-Beginn & Inbetriebnahme auf Vollständigkeit und Schäden. Reklamieren Sie solche ggf. bei Ihrem Bezugs-Händler vor jeder Form der Inbetriebnahme. Spätere Reklamationen von Vollständigkeits-Mängeln und Schäden bezogen auf den Auslieferungszustand können nicht grundsätzlich und automatisch unter Gewährleistung eingeordnet werden und unterliegen der individuellen

Prüfung. Gesetzliche Gewährleistung bezieht sich darauf, dass dieses Produkt zum Zeitpunkt der Übergabe an den End-Benutzer gemäß seinem Produkt-Typ vollständig und fehlerfrei in Bezug auf Material und Verarbeitung ist und mit den für seine Produktgruppe üblichen Eigenschaften geliefert wird.

Das bedeutet für die Modellbau-Branche ein, hinsichtlich seiner BESTIMMUNGSGEMÄSSEN VERWENDUNG mit Funkfernsteuerung betriebstaugliches Produkt. Dies beinhaltet keinerlei Unfall-Beschädigungen und Schäden, die durch Modifikationen und Handhabungen, die nicht mit den Inhalten dieser Betriebsanleitung übereinstimmen, hervorgerufen worden sind.

## GEWÄHRLEISTUNG BEDEUTET NICHT MOBILITÄTSGARANTIE

Alle unsere Produkte sind qualitativ hochwertige MODELLBAU Artikel. Trotz teilweise vormontierter RC-Modelle (RTR = „ready to run“) handelt es sich NICHT um SPIELZEUG! Das heißt, bei dem Gebrauch und der Handhabung unserer Produkte durch den Kunden sind gewisse Mindestanforderungen und Sorgfaltspflichten einzuhalten. Insbesondere auch alle RTR und ARTR RC-Modelle sind trotz ihrer Vormontage dennoch vollwertige Modellbau-Artikel, so wie andere Fabrikate, die in Baukastenform geliefert werden. Bei solchen Baukästen ist dies nur offensichtlicher: erst bauen, dann fahren, Wartung,...

Pflege, Servicearbeiten und Reparaturen gehören unumstößlich zu dem Betrieb eines ferngesteuerten RC-Modells. In der Regel führt der Betreiber die anfallenden Arbeiten selbst durch. Und im Grunde macht dies für viele Hobbyisten sowieso den entscheidenden Reiz des Modellbaus aus. Eine vollwertige „Mobilitätsgarantie“ im Rahmen der gesetzlichen Gewährleistungsfrist kann es bei unseren

Modellbauartikeln (und genau das haben alle ECHTEN Modellbauartikel – gleich welchen Herstellers - gemein...) insoweit nicht geben, als diese einer erhöhten Belastung und Überbeanspruchung durch den Kunden unterliegen können, die dabei auch weit über den Bereich der BESTIMMUNGSGEMÄSSEN VERWENDUNG hinausgehen können. Die gesetzliche Gewährleistung möchte lediglich sicherstellen, dass ein Produkt zum Wohle des Kunden mit den für diese Produktgruppe üblichen Eigenschaften geliefert wird. Das bedeutet in der RC-Modellbau-Branche ein mit Funkfernsteuerung betriebstaugliches Produkt. Eine konkrete Aussage über die Höhe der Belastbarkeit im Betrieb kann, abgesehen von einem Mindeststandard, selbstverständlich nicht daraus abgeleitet werden und ist auch nicht vom Gesetzgeber beabsichtigt. gesetzliche Gewährleistung möchte lediglich sicherstellen, dass ein Produkt zum Wohle des Kunden mit den für diese Produktgruppe üblichen Eigenschaften geliefert wird. Das bedeutet in der RC-Modellbau-Branche ein mit Funkfernsteuerung betriebstaugliches Produkt. Eine konkrete Aussage über die Höhe der Belastbarkeit im Betrieb kann, abgesehen von einem Mindeststandard, selbstverständlich nicht daraus abgeleitet werden und ist auch nicht vom Gesetzgeber beabsichtigt.



## RC-MODELLE SIND KEIN SPIELZEUG

Eine Gewährleistung ausgelegt als vollwertige „Mobilitätsgarantie“ ist, wenn überhaupt, nur bei RC-Modellen aus dem klassischen Spielzeug-Sektor mit entsprechend niedrigem Leistungsniveau ansatzweise möglich. Bei einer Maximal-Geschwindigkeit von 15km/h zum Beispiel kann einfach nahezu Nichts passieren. Das hat dann aber kaum bzw. nichts mehr mit echtem RC-Modell-Sport zu tun, so wie er mit Fahrzeugen des vorliegenden Kalibers möglich ist. Eine andere Möglichkeit: man(n) betreibt ein Hochleistungs-RC-Modell ganz genau so vorsichtig, wie man z.B. im „wirklichen Leben“ seinen PKW im Maßstab 1:1 betreibt. Das heißt natürlich KEINE Zusammenstöße, KEINE Sprünge, KEIN Überschläge,...

Wie im „großen“ Leben auch...

Im Modellbaubereich ist es im Grunde genauso wie z.B. im, uns allen vertrauten Automobil-Bereich Maßstab 1:1 auch. Man vergleiche nur den Wartungs- und Service-Aufwand für einen serienmäßigen Kleinwagen mit dem für einen reinrassigen Formel-1 Boliden. Bezieht man zudem noch das hohe Leistungsniveau unserer RC-Modelle auf ihren Maßstab, kann sich jeder selbst eine Vorstellung davon machen, wie hoch diese auf der Leistungs-Skala einzuordnen sind. Hierzu passt gut die öfters angebrachte Erklärung: „...Ja aber, ich habe mit dem RC-Car doch nur etwas den Bordstein geschrammt...“. Ach so... nur ein bisschen der Bordstein... ist schon klar. Nehmen wir einmal an, dass so ein Bordstein ca. 10cm Höhe hat - damit lässt sich gut rechnen - dann sollte man sich einfach nur mal vergegenwärtigen, was das z.B. bei einem Maßstab von 1:10 bedeutet: das ist direkt damit zu vergleichen, wenn man mit seinem PKW „etwas“ an einer ca. 1m hohen, soliden Stein-Wand entlang schrammt! In dem Fall wäre Jedermann je nach Geschwindigkeit immens froh, wenn er den Schaden z.B. mittels einer meist schnellen und einfachen Reparatur in Eigenregie (z.B. durch Einbau eines gebrochenen Rad-achs-Trägers zum Preis von ein paar Euro) selbst beheben könnte. Das zudem noch, ohne zu berücksichtigen, wie oft solche und vergleichbare Fahr-Action-Aktionen bei einem Qualitäts-RC-Modell vollends ohne Beschädigung ablaufen.

## QUALITÄTSSTANDARDS IM BRANCHENVERGLEICH

FTX RC-Modelle bieten anerkanntermaßen, einen über die gesetzliche Gewährleistung hinausgehend überdurchschnittlichen Qualitätsstandard innerhalb der Branche. Dieser hohe Standard kann mangels Messbarkeit der individuellen Beanspruchung durch den Kunden nicht eingeklagt werden, da er ohnehin schon weit über das gesetzlich geforderte Mindestmaß eines Produktes hinausgeht. Die gesetzlich geforderten Voraussetzungen werden durch die FTX Gewährleistungspraxis weit übertroffen, indem wir den Einzelfall überprüfen und versuchen zusammen mit dem Benutzer, auch bei eindeutiger Schadens-Eigenverschuldung eine kulante Regulierung zu verwirklichen. Summa Summarum ergeben sich folgende Konsequenzen. Die Gesetzeslage zur Gewährleistung ist definiert: Der Hersteller und der Handel haftet nicht generell und uneingeschränkt für unsachgemäßen Gebrauch, die unbegrenzte Haltbarkeit, den natürlichen Verschleiß oder die Abnutzung einer Kaufsache. Hierunter fallen auch sehr viele Unfallschäden, die aus dem Praxis-Einsatz eines Modellbau-Artikels resultieren, da sich hier eine grundsätzliche Haltbarkeitsgrenze nicht definieren ließe, ohne die Performance und Leistungsfähigkeit dessen signifikant zu begrenzen. Eine uneingeschränkte Gewährleistung auf alle Betriebs-Schäden könnte man konsequenterweise, ansatzweise nur anmelden, wenn man ein RC-Modell so vorsichtig und sorgfältig verwendet, wie ein Fahrzeug im Maßstab 1:1, in dem man selbst sitzt. Es ist so wie im richtigen Leben auch: Wenn ich mir eine Schramme in meinen PKW fahre, kann ich leider auch nicht von meinem KFZ Händler eine Reparatur auf Gewährleistung fordern. Also fahre ich mit meinem „richtigen“ Auto so, dass ich nicht „an-schramme“. Und nicht anders ist es in letzter Konsequenz mit einem Modellbau-Artikel auch. Natürlich kann man mit einem RC-Modell in der Regel „größer“ umgehen als mit dem eigenen, großen PKW. Aber man muss sich dabei einfach auch immer bewusst sein, dass das sich hieraus ergebende Risiko vom Benutzer selbst zu tragen ist und nicht alle daraus resultierenden Schäden automatisch von Gewährleistungen abgedeckt werden können.

Alle FTX RC-Modelle sind grundlegend zu den bei Produktvorführungen und in Videos gezeigten Fahrleistungen und Belastungen in der Lage und weisen die dazu notwendigen generellen Haltbarkeitsvoraussetzungen auf. Damit ist jedoch ausdrücklich keine Garantie ausgesprochen, dass alle diese Fahrmanöver grundsätzlich immer ohne Folgeschäden bleiben werden. Nichtsdestotrotz liegen FTX RC-Modelle hinsichtlich optimaler Langlebigkeit & Haltbarkeit sowie minimaler notwendiger Wartungs- & Reparatur-Intensität im Branchenvergleich zweifellos deutlich im oberen Segment. Dies bestätigen zahllose Modellbauer und Fachhändler basierend auf ihren Erfahrungen mit vergleichbaren Modellen

vieler anderer Hersteller. Hierzu ein Vergleich zur Verdeutlichung: PKW-Hersteller (im Maßstab 1:1) bewerten gerne die Sicherheit ihrer Fahrzeuge (Knautschzonen, Airbags, Sicherheitsautomatiken, ...). Aber selbstverständlich gewährleiste keiner der Hersteller seinen Kunden, dass die Insassen jede Form von Unfall in einem solchen Fahrzeug auch körperlich absolut unbeschadet überstehen.

## ACHTUNG! WAS BEDEUTET DAS FÜR DICH IN DER PRAXIS...?

Solltest Du für Dich persönlich zu dem Ergebnis kommen, dass Du die, von uns angeführten Betriebs-Einschränkungen, Sorgfalts-Notwendigkeiten und modellbau-typischen Mängel nicht akzeptieren kannst, darfst Du das Produkt in keiner Weise in Betrieb nehmen. In diesem Fall musst Du das Produkt unbenutzt & vollständig bei Deinem Bezugs-Händler zurückgeben. Missachtung der Hinweise zur Zurückgabe können Wertersatzminderungen für den Gebrauchsvorteil nach sich ziehen.

Nacherfüllung in Form von Nachbesserung oder Ersatzlieferung ist in speziellen Fällen der Grundsätzlichkeit von nicht änderbaren, modellbau-branchen-typischen Elementareigenschaften eines FTX RC-Modells nicht möglich. Besitzt Dein, für die Rückgabe zuständige Bezugs-Händler nicht die Möglichkeiten, einen retournierten Artikel hinsichtlich Wertersatzleistungen für den Gebrauchsvorteil richtig einzuschätzen, hat er das Recht die Beurteilung durch den Hersteller abzuwarten. Mit Inbetriebnahme des Modells erklärst Du Dich damit einverstanden, dass Du alle angeführten

Betriebs-Einschränkungen, Sorgfalts-Notwendigkeiten und modellbau-typischen Mängel Deines FTX RC-Modells kennst und akzeptierst. Bei Unklarheiten oder Fragen musst Du Dich an uns oder Deinen Bezugs-Händler wenden. Versäumst Du das und nimmst Dein RC-Modell trotzdem in Betrieb, bist Du selbstverantwortlich und grob fahrlässig über die Betriebs-Einschränkungen, Sorgfalts-Notwendigkeiten und modellbau-typischen Mängel Deines FTX RC-Modells in Unkenntnis geblieben.

- Auf Grund des Einsatzes im Hochleistungsbereich und der vielfältigen, im Nachhinein nicht auszuschließenden Missbrauchsmöglichkeiten werden für FTX RC-Modelle ausdrücklich keine generell, automatisch, grundsätzlich gültigen Gewährleistungs-Garantien auf die Haltbarkeit (Einsatz- & Unfall-Schäden und natürlicher Verschleiß) ausgesprochen. Auf diesen modellbau-typischen Mängel weisen wir Dich hiermit offen & ehrlich hin.
- Besonders beim Betrieb eines FTX RC-Modells bei niedrigen Temperaturen (unterhalb von + 15°C) können alle Komponenten des RC-Modells leichter beschädigt werden. Auf diesen modellbau-typischen Mangel weisen wir Dich hiermit offen & ehrlich hin.
- Trotz ihrem „RC Waterproof“ Design dürfen FTX RC-Modelle nicht im Wasser oder exzessiv auf feuchtem Untergrund betrieben werden. Auf diese Betriebsbeschränkung weisen wir Dich hiermit offen & ehrlich hin.
- Das Motor-Regler-System eines RC-Modells darf nicht permanent in seinem höchsten Leistungsbereich betrieben und/oder überbelastet werden. Ordnungsgemäße Betriebs-Temperaturen von Motor und Regler müssen regelmäßig kontrolliert und sichergestellt werden. Auf diese Sorgfalts-Notwendigkeiten und modellbau-typischen Mangel weisen wir Dich hiermit offen & ehrlich hin.
- Kugellager fallen bei einem hochleistungsfähigen RC-Modell, insbesondere im Off-Road-Segment unter die Kategorie klassen-typisch normale „Verschleißteile“. Auf diesen Mangel weisen wir Dich hiermit offen & ehrlich hin
- FTX RC-Modelle sind kein Spielzeug, sondern hochleistungsfähige RC-Modellbau-Produkte. Um einen zufriedenstellenden Betrieb auch über einen längeren Zeitraum gewährleisten zu haben, müssen regelmäßig
- Justierungs-, Reparatur- und Wartungs-Arbeiten ausgeführt werden. Informationen über Justierungs-, Reparatur- und Wartungs-Arbeiten findest Du hier in der Betriebsanleitung und immer auf dem aktuellsten Stand unter [www.ftx-rc.com](http://www.ftx-rc.com). Es besteht aber zudem die Möglichkeit, dass darüber hinaus auch weitere Informationsquellen eigenständig genutzt werden
- müssen (Fachliteratur, Modellbau-Vereine, Foren,...). Auf diese Sorgfalts-Notwendigkeiten und modellbau-typischen Mangel weisen wir Dich hiermit offen & ehrlich hin.
- Kontrolliere Dein FTX RC-Modell VOR der Erst-Inbetriebnahme sorgfältig auf Schäden und reklamiere/kommuniziere diese (auch wenn Du Dir bei Etwas unsicher bist) ggf. bei/mit Deinem Bezugs-Händler BEVOR Du das Modell in Betrieb nimmst.



## PFLICHTENHEFT „VOR & NACH DEM EINSATZ...“

Auch wenn es sich bei FTX RC-Modellen um vormontierte RTR bzw. ARTR Modelle handelt, müssen aus Sicherheitsgründen die nachfolgenden Service-Arbeiten vor der ersten Fahrt so wie vor jeder nachfolgenden Fahrt durchgeführt werden:

- Kontrolliere die Radmutter, Anlenk-Gestänge und alle Verschraubungen auf korrekte Montage. Lockere Verschraubungen sind festzuziehen. Bei allen Metall-Metall-Verschraubungen muss ein mittelfestes Schraubensicherungsmittel verwendet werden.
- Kontrolliere die korrekte Verklebung der Reifen auf den Felgen und klebe diese, falls nötig, nach. Reinige dazu Reifen und Felgen an den Klebestellen mit Alkohol. Lasse dann einen geeigneten, dünnflüssigen Qualitäts-Sekunden-Kleber vorsichtig in die Spalte zwischen Reifen und Felge fließen.
- RC-Car-Profi-TIPP: bei dieser Arbeit ist aus langjähriger Racer-erfahrung Weniger eindeutig MEHR...! Zu viel Kleber trocknet nur schwer und resultiert in einer schlechten Verklebung.
- Kontrolliere die leichtgängige Funktion der Stoßdämpfer. Kontrolliere insbesondere auch den festen Sitz der Verschlusskappen auf den Stoßdämpfergehäusen. Ziehe die Verschlusskappen, falls locker, handfest an.
- Kontrolliere alle elektrischen Kabel auf Beschädigungen und den festen Sitz aller Steckverbindungen und bessere, falls nötig, nach.
- Kontrolliere alle Funktionen des Fernsteuerungs-Systems, im Besonderen den ordnungsgemäßen Zustand der Sender-Batterien gemäß Bedienungsanleitung.
- Führe einen Funktions- und Reichweiten-Test gemäß Betriebsanleitung durch.

### ACHTUNG!

Nur wenn dieser Test einwandfrei verläuft, darfst Du Dein RC-Modell betreiben. Ansonsten muss Du den Betrieb sofort einstellen. Fehlerursache finden und beheben.

- Kontrolliere den festen Sitz der Motorritzel- und ggf. Motorhalter-Befestigungsschrauben. Falls locker, sichere diese mit mittelfestem Schraubensicherungsmittel und ziehe sie dann handfest an. Wenn Motor-Schrauben locker sind, kann sich der Motor im Betrieb verschieben und u.a. das Hauptzahnrad dabei zerstören.
- Kontrolliere das Zahnflankenspiel zwischen Motorritzel und Hauptzahnrad und bessere, falls nötig, nach. Das Zahnflankenspiel sollte so eng wie möglich justiert werden ohne dabei durch zu wenig Spiel den Leichtlauf zu beeinträchtigen. Es ist eine technische Gegebenheit, dass das Spiel zwischen Hauptzahnrad und Ritzel innerhalb des gesamten Abroll-Radius manchmal leicht unterschiedlich sein kann. Die Einstellung muss sorgfältig so gewählt sein, dass auch an der „engsten“ Stelle noch ausreichend Leichtgängigkeit gewährleistet ist.
- Reinige das gesamte RC-Modell bestmöglich mit Pinseln, Bürsten und Lappen.
- Kontrolliere die Leichtgängigkeit des Antriebstrangs; ggf. verschmutzte & schwergängige Antriebssteile und Lager müssen gereinigt und/oder gegen neue Teile ausgetauscht werden.
- Jede Form von Feuchtigkeit muss nach dem Betrieb vom RC-Modell entfernt werden. Nachlässigkeit bei dieser Arbeit kann zu schwerwiegenden Korrosionsschäden führen. Zum Verdrängen von Feuchtigkeit ist u.a. auch Pressluft relativ gut geeignet. Dabei aber unbedingt darauf achten, dass Schmutz und Feuchtigkeit bestmöglich von kritischen Teile weg- und nicht in diese (z.B. Kugellager) hinein-geblasen werden. Vorsicht beim Umgang mit Pressluft. ACHTUNG! Schutzbrille tragen! Die Nachbehandlung mit WD-40 oder Silikon-Spray kann überaus sinnvoll sein. Dabei darf jedoch kein Öl im Bereich der ggf. vorhandenen „Slipper Clutch“ Kupplung eines RC-Modells angewendet werden. Eine ölige „Slipper Clutch“ Kupplung würde unweigerlich exzessiv durchrutschen, was schwerwiegende Schäden nach sich ziehen würde.
- Öle alle Kugellager regelmäßig mit einem geeigneten Kugellager-Öl.
- Kontrolliere die Kugellager regelmäßig (spätestens alle zwei bis drei Betriebsstunden) im ausgebauten Zustand auf Leichtgängigkeit. Wenn diese sich nur schwer drehen lassen, solltest Du diese mit einem entfettenden Reinigungsspray ausblasen.
- ACHTUNG! Schutzbrille tragen und sich nicht dem giftigen Sprühnebel solcher Sprays aussetzen! Anschließend die Lager wieder mit einem geeigneten Kugellager-Öl frisch ölen oder mit Kugellager-Fett versehen. Lager, die auch durch diesen Service nicht wieder „gangbar“ zu machen sind und/oder bereits zu viel Spiel aufweisen, sollten gegen neue ausgetauscht werden.

## FUNKTIONS- & REICHWEITEN-TEST. ACHTUNG!

### EXTREM WICHTIG!

- Nachlässigkeiten Deinerseits bei der Ausführung dieser Tests können zu schwerwiegenden Schäden führen, welche unter die Kategorien „Fahrlässigkeit“ und/oder „Mutwilliger Missbrauch“ fallen.
- In FTX RC-Modellen werden alle Funktions-Komponenten zwar bereits werksseitig montiert und vorjustiert. Dennoch musst Du die korrekte Montage, alle Einstellungen gemäß Betriebsanleitung (von Modell, Fernsteuerungs-System und Regler...) vor jedem Gebrauch des RC-Modells kontrollieren und die im Nachfolgenden beschriebenen Funktions- und Reichweiten-Tests ausführen. Auf die absolute Notwendigkeit dieser Maßnahmen weisen wir Dich hiermit ausdrücklich hin.
- „Professionelle“ RC-Car-Piloten, damit sind diejenigen Fahrer gemeint, die einfach immer bestmöglich vorbereitet in ein jedes Race gehen wollen, um eben nicht ständig wegen irgendeiner Kleinigkeit auszufallen, machen es sich zur Routine, die nachfolgende Check-Liste vor jedem Einsatz durchzugehen:
- Du musst den RC-Sender immer als ERSTES anschalten und als LETZTES abschalten. Dadurch verhinderst Du bestmöglich, dass Dein RC-Modell auf Grund von irgendwelchen Fehlern und/oder Streusignalen außer Kontrolle gerät.
- Stelle immer die ordnungsgemäße Stromversorgung Deines RC-Senders sicher.
- Schwache Batterien verkleinern die Reichweite der Signale, die Dein RC-Sender an Dein RC-Modell sendet. Reißt die Verbindung zwischen dem RC-Sender und dem RC-Modell ab, verlierst Du komplett die Kontrolle über Dein RC-Modell.
- Setze Dein RC-Modell auf einen Gegenstand, sodass die Räder nicht den Untergrund berühren können. ACHTUNG! Vorsicht, dass Du NIE in die Nähe von rotierenden Fahrzeugteilen (insbesondere Räder und Zahnräder) kommst. Schalte erst dann den Fahrten-Regler im RC-Modell an („ON“ Position).
- Das Lenk-Servo und der Fahrtenregler werden „anspringen“ bzw. sich initialisieren und in ihre jeweilige Neutral-Position stellen.
- Solte der Motor trotz Mittel-Neutral-Position des Gas-Bremse-Hebels am RC-Sender laufen, musst Du gemäß der Betriebsanleitung solange in kleinen Schritten am „TH-TRIMM“ Drehknopf, bis der Motor absolut stillsteht.
- Betätige den Gas-Bremse-Hebel am RC-Sender, um sicherzustellen, dass der Fahrtenregler einwandfrei funktioniert.
- Drehe das Lenkrad am RC-Sender. Kontrolliere, ob das Lenk-Servo die Vorderräder zügig und gleichmäßig bewegen. Achte darauf, dass keine Lenkungs-komponenten locker sind oder klemmen.
- Bewege sich das Lenk-Servo nur sehr langsam, musst Du die Ursache finden (in der Regel sind dies schwergängige Lenkungssteile) und beheben.
- Kontrolliere, ob der Lenkeinschlag in beiden Richtungen gleich groß ist.
- Benutze das Lenkrad des Fernsteuerungs-RC-Senders mit Fingerspitzengefühl. Wenn Du mit unverhältnismäßig großen Kräften am Lenkrad zu Werke gehst, kann es passieren, dass Du den Lenkmechanismus „überdreht“ und damit beschädigst.
- Führe eine Reichweiten-Kontrolle Deines Fernsteuerungs-RC-Systems durch. Dazu benötigst Du die Hilfe einer anderen Person.
- Aktiviere das Fernsteuerungs-RC-System und das RC-Modell, so wie beschrieben.
- Dein Helfer hält das RC-Modell in Händen, und entfernt sich von Dir, der Du die Tests am RC-Sender ausführst. ACHTUNG! Dein Helfer muss unbedingt darauf achten, dass er nicht in Berührung mit den drehenden Rädern kommt!
- Wähle zum Test der Reichweite eine Entfernung zum RC-Modell, die größer ist, als die beim eigentlichen Betrieb des RC-Modells.



NOTES



NOTES



[www.ftx-rc.com](http://www.ftx-rc.com)



FTX is an exclusive brand of CML Distribution, Saxon House, Saxon Business Park,  
Hanbury Road, Bromsgrove, Worcestershire, B60 4AD England.  
E-mail: [info@ftx-rc.com](mailto:info@ftx-rc.com)